

MONOBLOCK Planstech- system

integriert
die Vielfalt
der GripLock

P92

Stech- und
Stechdreh-
platten.

Für jedes Problem
die richtige
Antwort

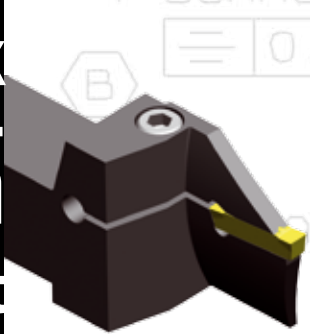

Anwendungsbreiten:
3 – 6 mm

Stechtiefen:
von 14 – 45 mm

Durchmesserbereiche:
30 – 450 mm

Verfügbare Geometrien:
11

Beschichtungsarten:

- TIN-VC
- TILOX
- ALOX

Schneidstoffe:

- HM
- FK
- Cermet

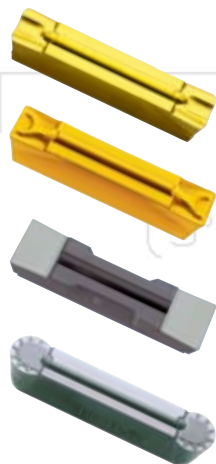

→ **Messetermine 2006**

GEWATEC Wehingen
06. – 08. Juli 2006

AMB Stuttgart
19. – 23. September 2006

Präsentation von **MULTICUT 4** und
MONOBLOCK Planstechen

 **KEMMER**
HARTMETALLWERKZEUGE GmbH

Verwaltung:
Im Täle 11 • Postfach 30
D-72218 Wildberg
Germany
Phone: +49 (0) 70 54.92 91-0
Fax: +49 (0) 70 54.92 91-26
eMail: info@kemmerHMW.de
www.kemmerHMW.de

Fertigung:
Postfach 1222
D-98537 Zella-Mehlis
Germany

 **KEMMER**
HARTMETALLWERKZEUGE GmbH

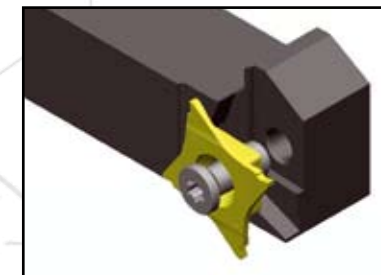

**MULTICUT 4
&
MONOBLOCK
Planstechen**

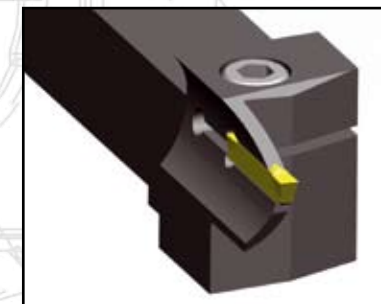

GRIPLOCK®

Neuheiten 2006

NEU! NEW!

MULTICUT 4

MONOBLOCK-Planstechen

MULTICUT 4 ist eine Neuentwicklung, die zahlreiche Zerspanungstypen (Multi) umfasst, die als segmentierte 4-Schneider perfekt positioniert und gespannt werden. Das Startprogramm besteht schon aus 172 unterschiedlichen Typen mit je 4 Schneiden, die in 1 Plattensitz aufgenommen werden können.

„Hut ab, vor dieser Leistung!“

Die offizielle Präsentation von **MULTICUT 4** und **MONOBLOCK** erfolgt Mitte September während der **AMB Stuttgart** vom **19. – 23. September 2006**.

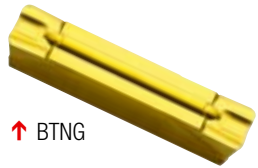

↑ BTNG

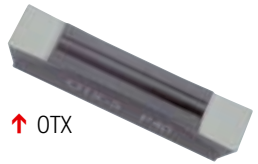

↑ OTX

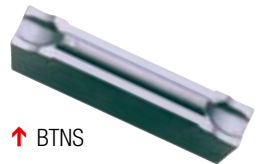

↑ BTNS



↑ VTNS

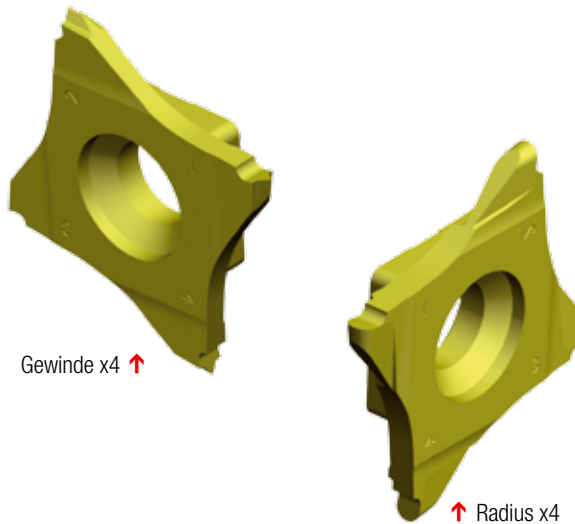
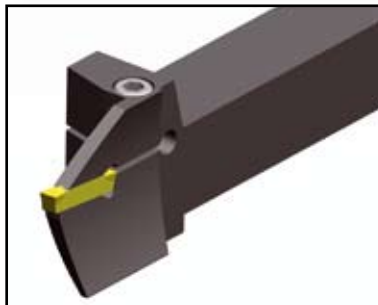
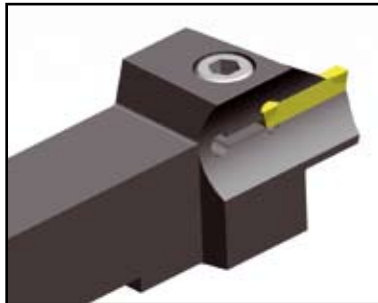
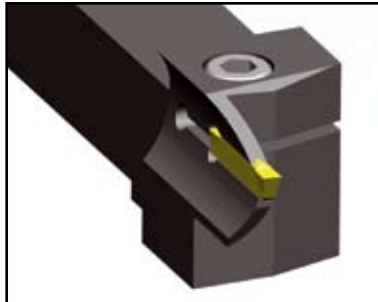

Gewinde x4 ↑

↑ Radius x4

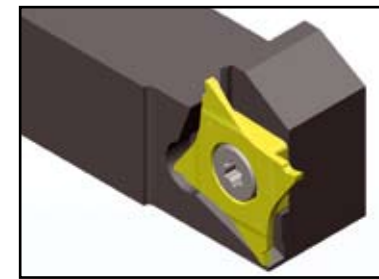

↑ Ein- und Abstechen

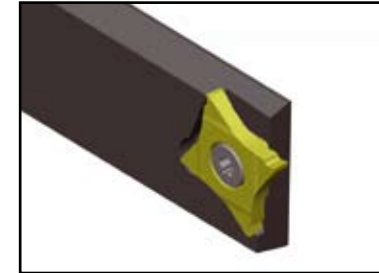

↑ Präzistechen

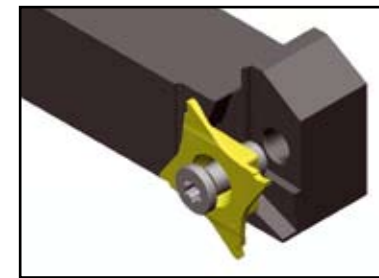

↑ ↓ Perfekte Montage

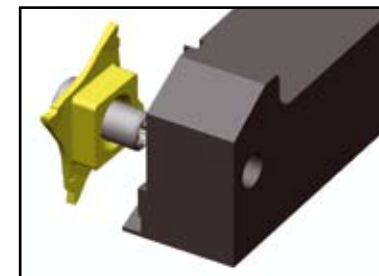

Pat. pending No. 102006017458.S

172
verschiedene,
segmentierte
Typen
mit je
4
Schneiden
für nur
1
Plattensitz.